

VALVULA DE RETENCION LINEA ANGULO

Modelo: VRT - LA **



Las válvulas de retención línea ángulo (VRT - LA) se instalan directamente en la tubería. Las conexiones de entrada y salida, se encuentran dispuestas a 90° siendo utilizadas en algunos casos para la eliminación de ondas sonoras producidas en los circuitos hidráulicos. Cumplen la función de válvula unidireccional, el fluido pasa libre en un sentido venciendo un pequeño resorte, no pudiendo retornar en sentido inverso. Se fabrican en distintos tamaños seleccionandola de acuerdo al caudal a pasar por ella.



DIMENSIONES:

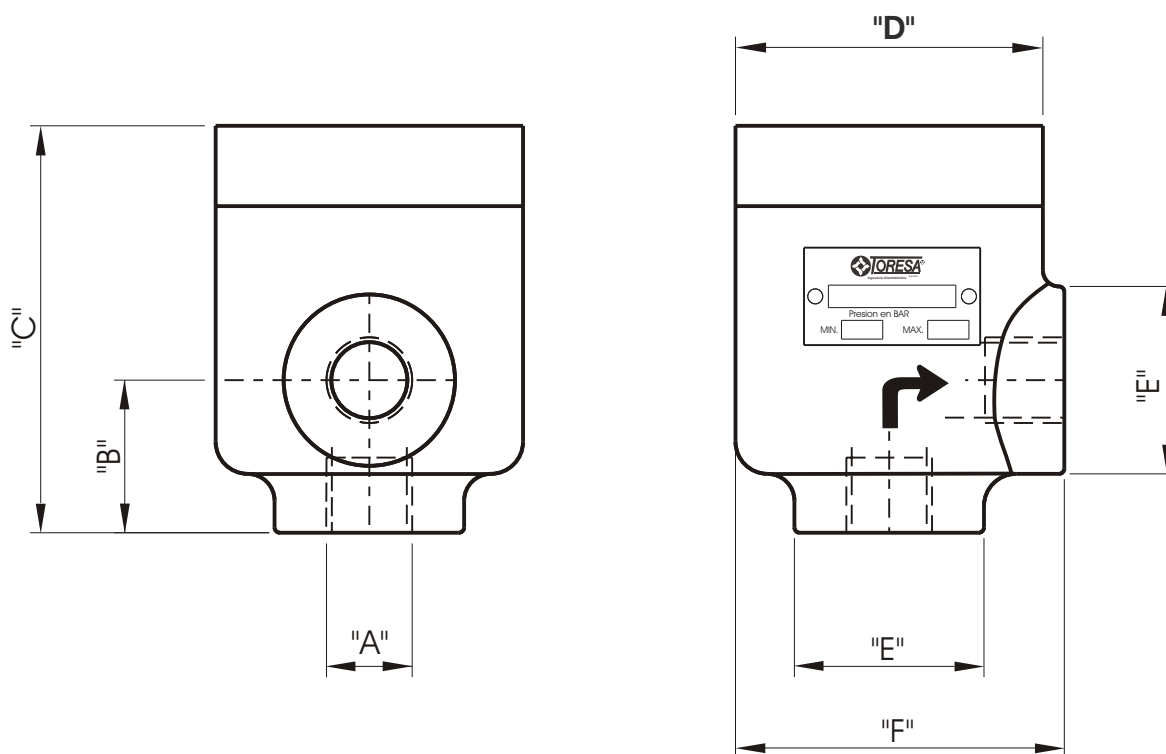

MODELO	A (NPT)	B	C	D	E	F	PESO KG	CAUDAL NOMINAL L/MIN	PRESION MAXIMA KG/CM ²	CONJUNTO DE REPUESTOS
VRT - LA 3/8"	3/8"	28	75	54	32	59	0,980	32	210	
VRT - LA 3/4"	3/4"	44,4	98,8	70,6	50,6	80,9	2,210	80	210	
VRT - LA 1 1/4"	1 1/4"	67	138	93	77	115	5,980	200	210	

SIMBOLO J.I.C.

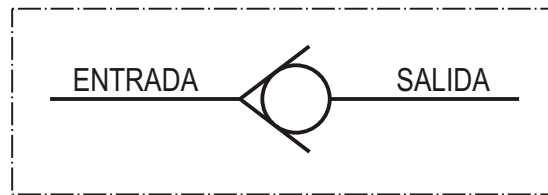

APLICACION: Se utiliza como válvula unidireccional separando bombas en circuitos de alta y baja o en la independización de circuitos.

Se aplica en forma invertida en la generación de presión piloto, para el comando de válvulas pilotadas u otras. Colocada invertida, en el retorno de circuitos hidráulicos, evita la descarga de tuberías.

REGULACION: Son válvulas no regulables exteriormente; para obtener distintos valores de presión de apertura se debe cambiar el resorte interno. Los valores de presión obtenibles son función del resorte colocado y el caudal que pase a través de la válvula.

FILTRADO DEL FLUIDO: El aceite debe estar convenientemente limpio para evitar atascamientos y desgastes prematuros. Utilizar filtros de 25 micrones o menores.

FORMA DE SOLICITARLA:

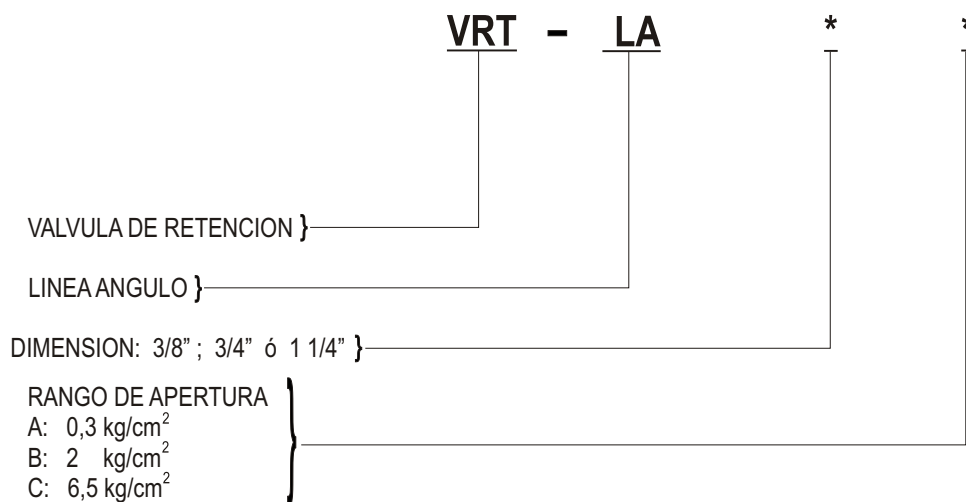

TORESA S.A.C.I.F.I se reserva el derecho a modificar materiales, cotas o diseños sin previo aviso



Planta y Atención Comercial:
Diagonal 77 (Ex Belgrano) N° 7631
(B1655EGK) - J. L. Suárez - Pcia. Bs. As.
Tel.: 4729-7162/7257
Telefax: (54-11) 4729-7676
E-mail: toresa@toresacom.ar
Website: www.toresacom.ar

CONJUNTO REPUESTO
VALVULA RETENCION LINEA ANGULO 3/8"

Modelo: VRT - LA 3/8"



VOLVER

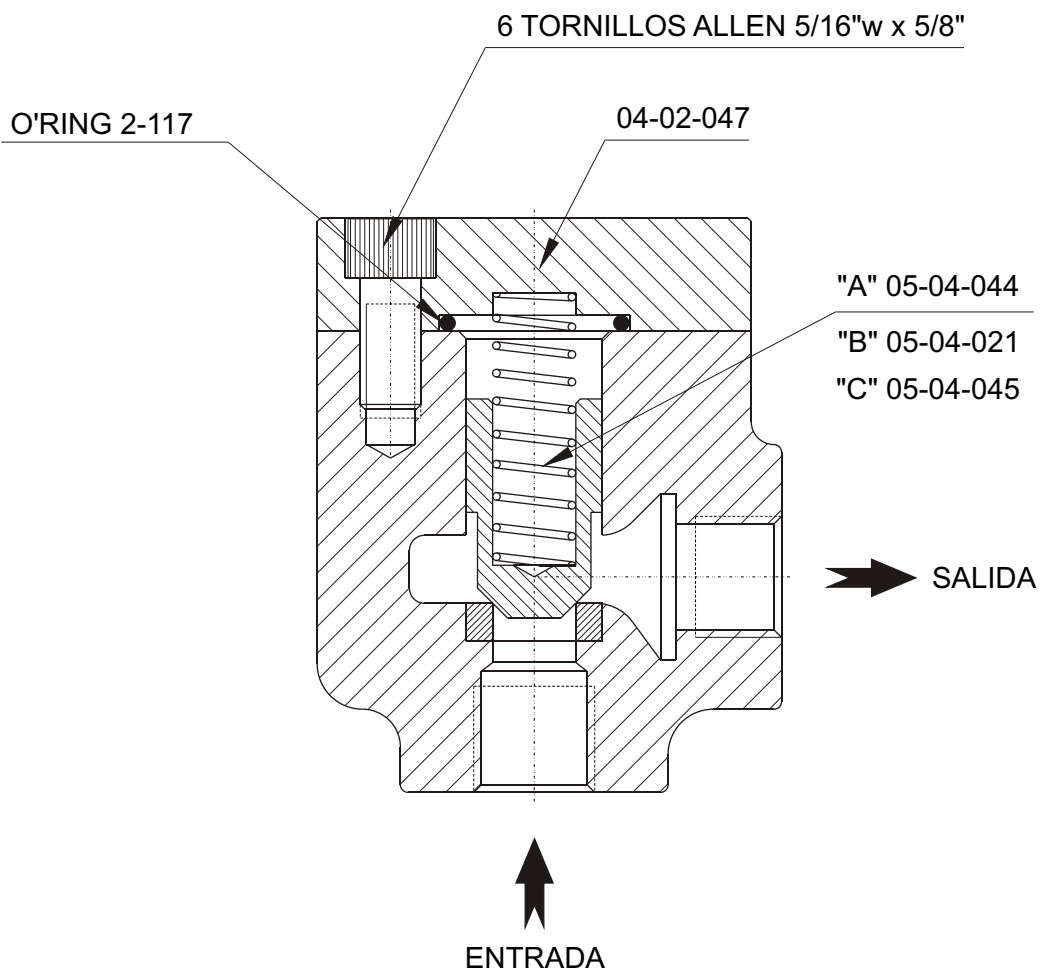

"NOTA ": Las partes que no figuran en este conjunto de repuestos para su reemplazo se deberá enviar la válvula a nuestro establecimiento.



Planta y Atención Comercial:
Diagonal 77 (Ex Belgrano) N° 7631
(B1655EGK) - J. L. Suárez - Pcia. Bs. As.
Tel.: 4729-7162/7257
Telefax: (54-11) 4729-7676
E-mail: toresa@toresacom.ar
Website: www.toresacom.ar

C

CONJUNTO REPUESTO
VALVULA RETENCION LINEA ANGULO 3/4"

Modelo: VRT - LA 3/4"



VOLVER 

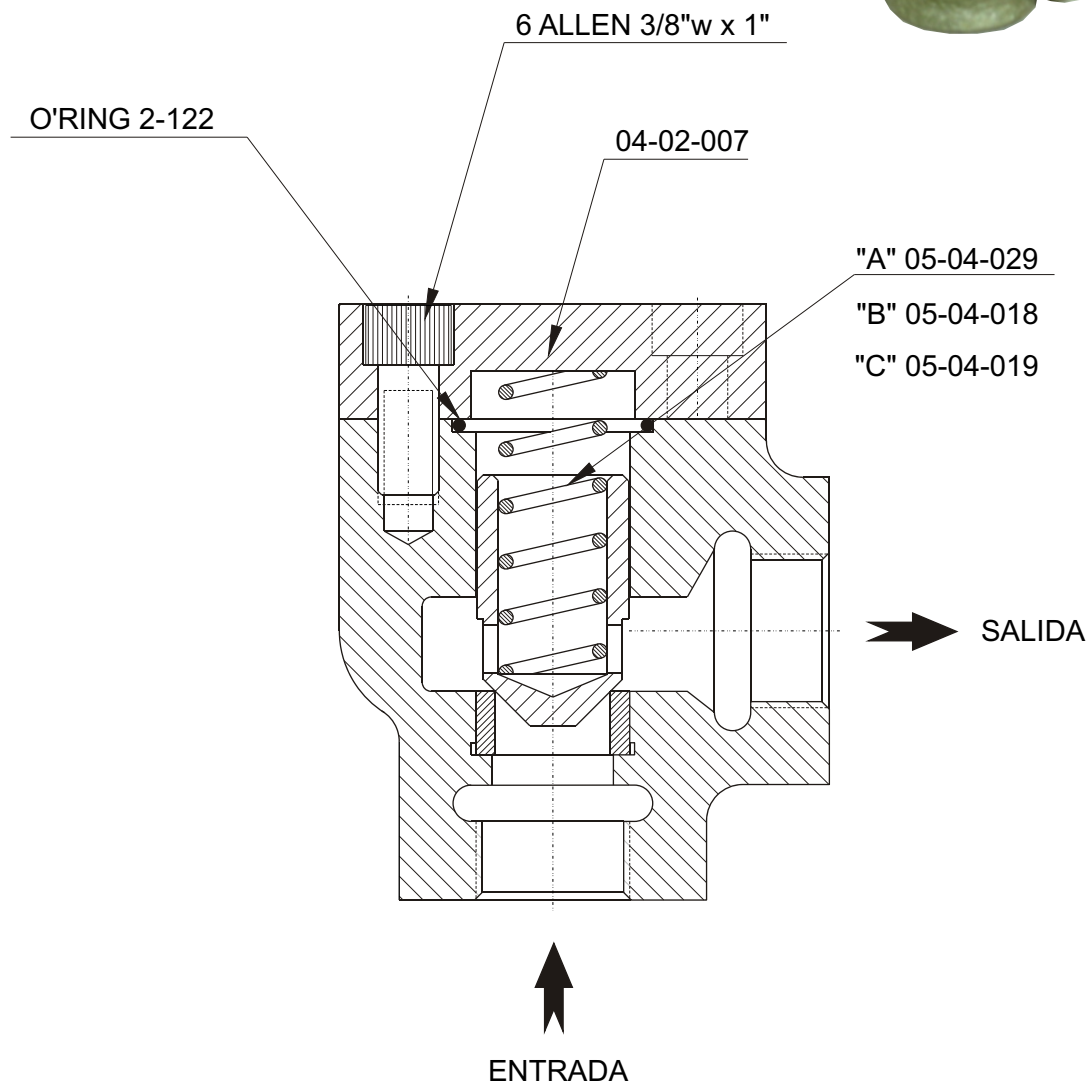

"NOTA ": Las partes que no figuran en este conjunto de repuestos para su reemplazo se deberá enviar la válvula a nuestro establecimiento.



Planta y Atención Comercial:
Diagonal 77 (Ex Belgrano) N° 7631
(B1655EGK) - J. L. Suárez - Pcia. Bs. As.
Tel.: 4729-7162/7257
Telefax: (54-11) 4729-7676
E-mail: toresa@toresacom.ar
Website: www.toresacom.ar

C

CONJUNTO REPUESTO
VALVULA RETENCION LINEA ANGULO 11/4"

Modelo: VRT - LA 11/4"



VOLVER

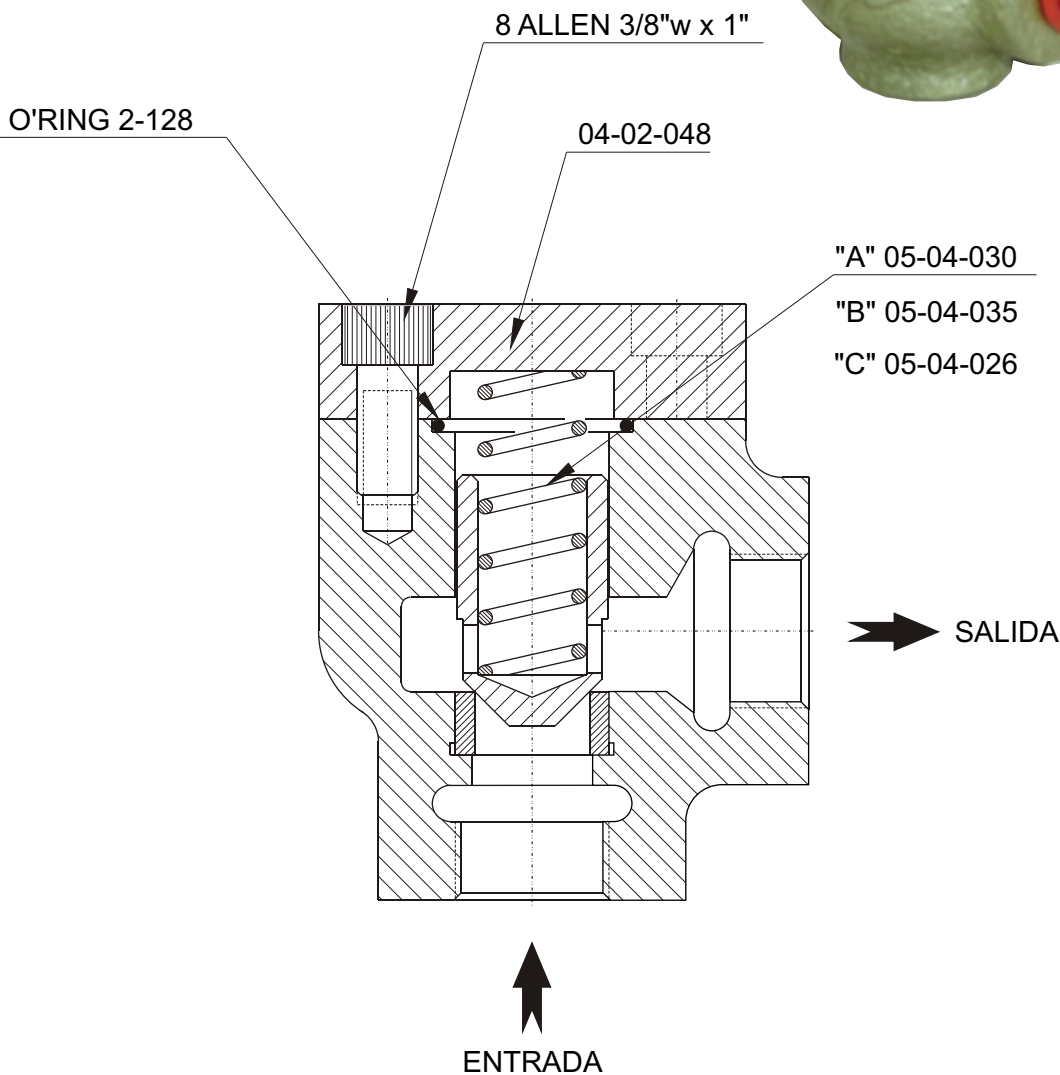

"NOTA ": Las partes que no figuran en este conjunto de repuestos para su reemplazo se deberá enviar la válvula a nuestro establecimiento.



Planta y Atención Comercial:
Diagonal 77 (Ex Belgrano) N° 7631
(B1655EGK) - J. L. Suárez - Pcia. Bs. As.
Tel.: 4729-7162/7257
Telefax: (54-11) 4729-7676
E-mail: toresa@toresacom.ar
Website: www.toresacom.ar

C