

VALVULA REDUCTORA DE PRESION CON RETENCION INCORPORADA

LINEA 3/8" ; 3/4"



Las válvulas reductoras de presión son usadas cuando en el circuito hidráulico debe haber una o más ramas de presión inferior a la principal.



DIMENSIONES:

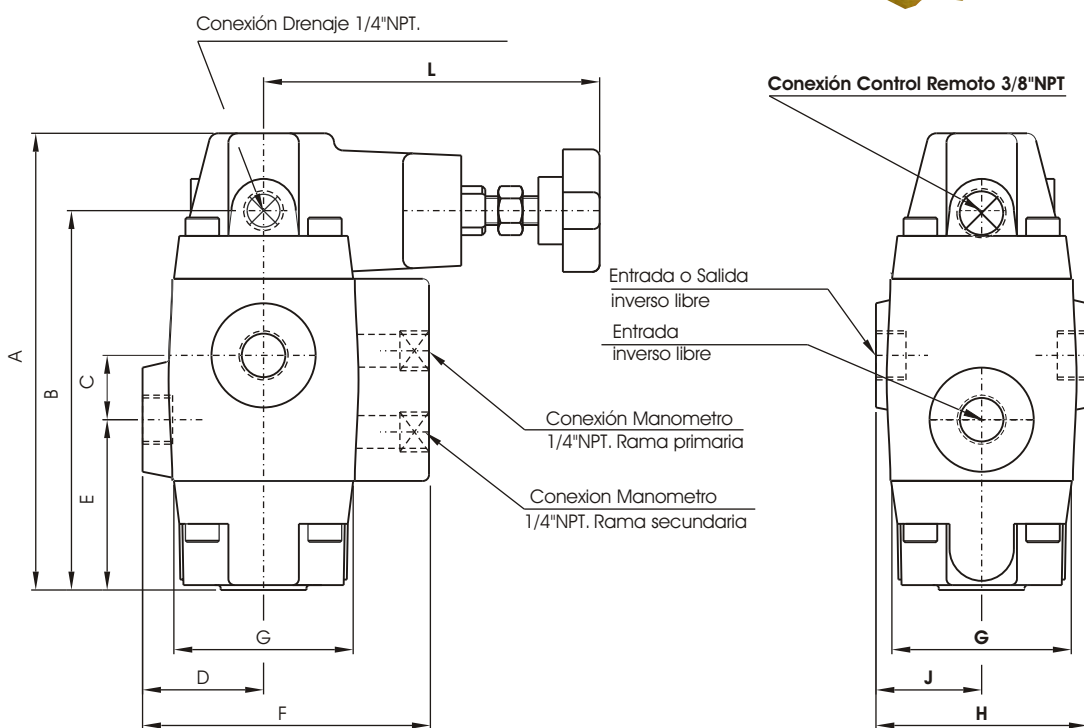

MODELO	A	B	C	D	E	F	G	H	J	K	L	CONJUNTO DE REPUESTOS
VRDRT - L 3/8	142	117	23,1	39,5	46	93,5	57	70	39,5	3/8	107	
VRDRT - L 3/4	176,5	151	26,9	51	70	108	71,5	95,5	51	3/4	107	

SIMBOLO J.I.C.

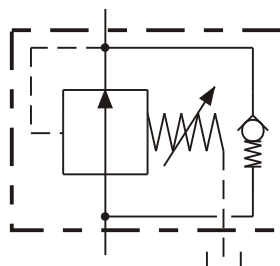

B

GENERALIDADES	VRDRT - L . 10	
	3/8"	3/4"
CAUDAL NOMINAL l/min.	30	75
PRESION MAXIMA kg/cm ²	210	210
PESO APROXIMADO kg.	3,4	6

FUNCIONAMIENTO: La válvula se encuentra normalmente abierta, permitiendo el acceso de fluido a una presión menor que la regulada. Al alcanzar la presión el valor regulado en la válvula, ésta se cierra, manteniendo la presión constante a la salida. En el sentido inverso el flujo pasa de salida hacia entrada por la válvula de retención que se encuentra incorporada. Para asegurar un buen funcionamiento el drenaje debe realizarse a presión atmosférica.

FILTRADO DEL FLUIDO: El aceite debe estar convenientemente limpio para evitar desgastes prematuros y atascamientos. Utilizar filtros de 25 micrones o menores.

FORMA DE SOLICITARLA:

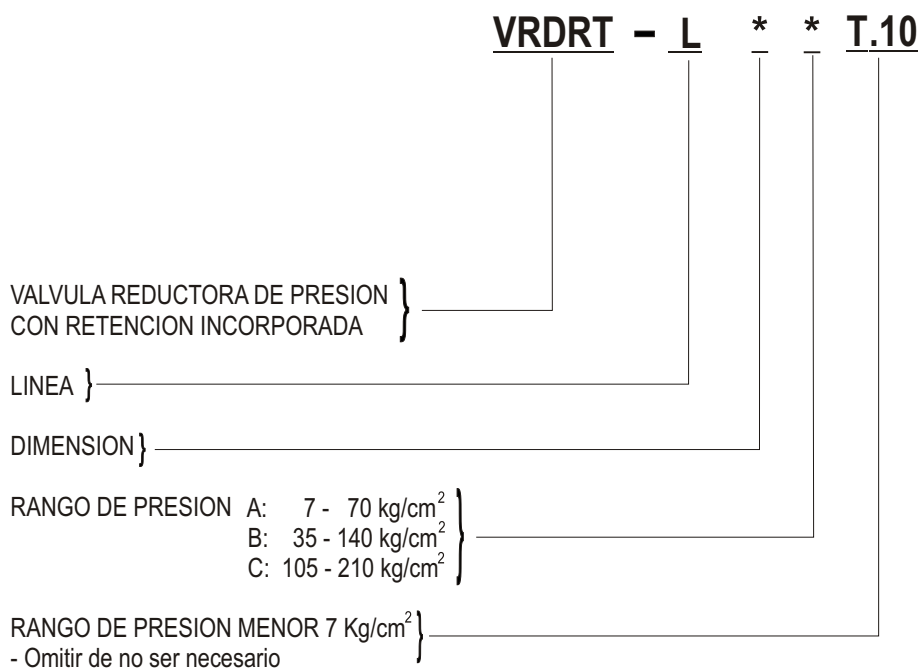

TORESA S.A.C.I.F.I se reserva el derecho a modificar materiales, cotas o diseños sin previo aviso



Planta y Atención Comercial:
Diagonal 77 (Ex Belgrano) N° 7631
(B1655EGK) - J. L. Suárez - Pcia. Bs. As.
Tel.: 4729-7162/7257
Telefax: (54-11) 4729-7676
E-mail: toresa@toresacom.ar
Website: www.toresacom.ar

CONJUNTO REPUESTO
VALVULA REDUCTORA DE PRESION
CON RETENCION INCORPORADA

Modelo: VRDRT - L 3/8"



VOLVER 

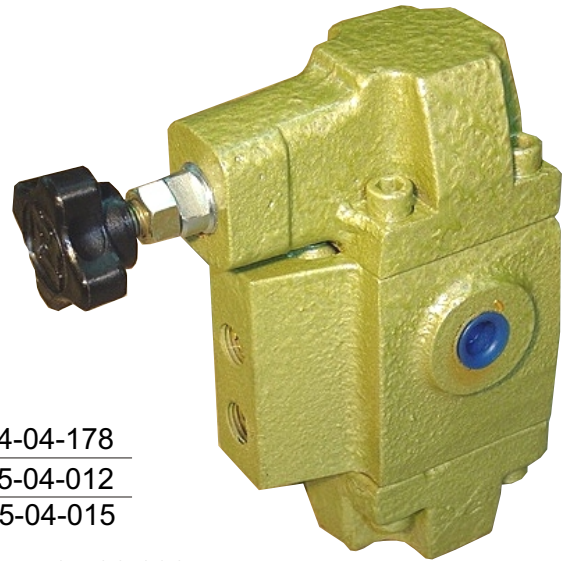

A

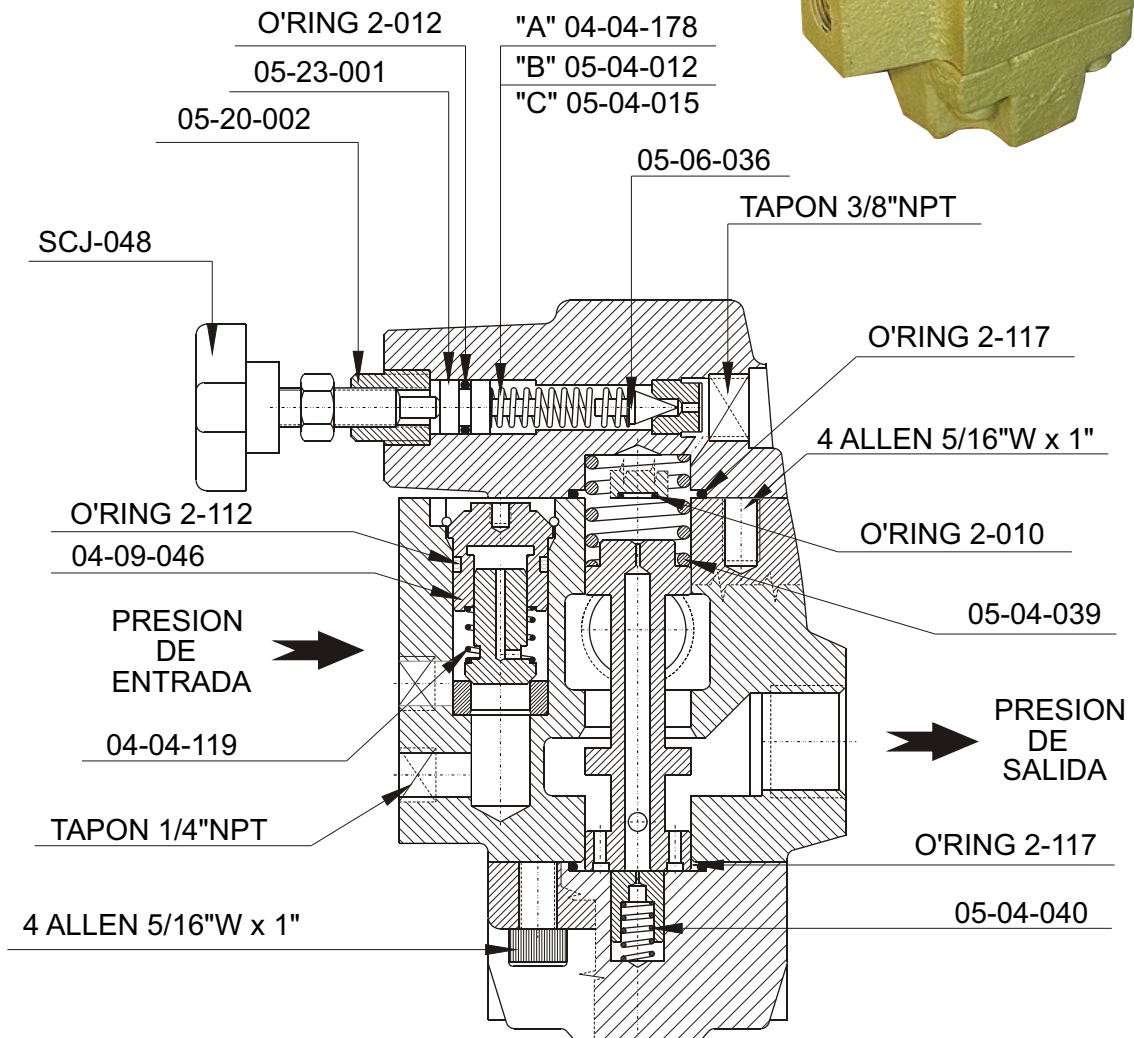

"NOTA": Las partes que no figuran en este conjunto de repuestos para su reemplazo se deberá enviar la válvula a nuestro establecimiento.



Planta y Atención Comercial:
Diagonal 77 (Ex Belgrano) N° 7631
(B1655EGK) - J. L. Suárez - Pcia. Bs. As.
Tel.: 4729-7162/7257
Telefax: (54-11) 4729-7676
E-mail: toresa@toresacom.ar
Website: www.toresacom.ar

CONJUNTO REPUESTO
VALVULA REDUCTORA DE PRESION
CON RETENCION INCORPORADA
Modelo: VRDRT - L 3/4"



VOLVER



A

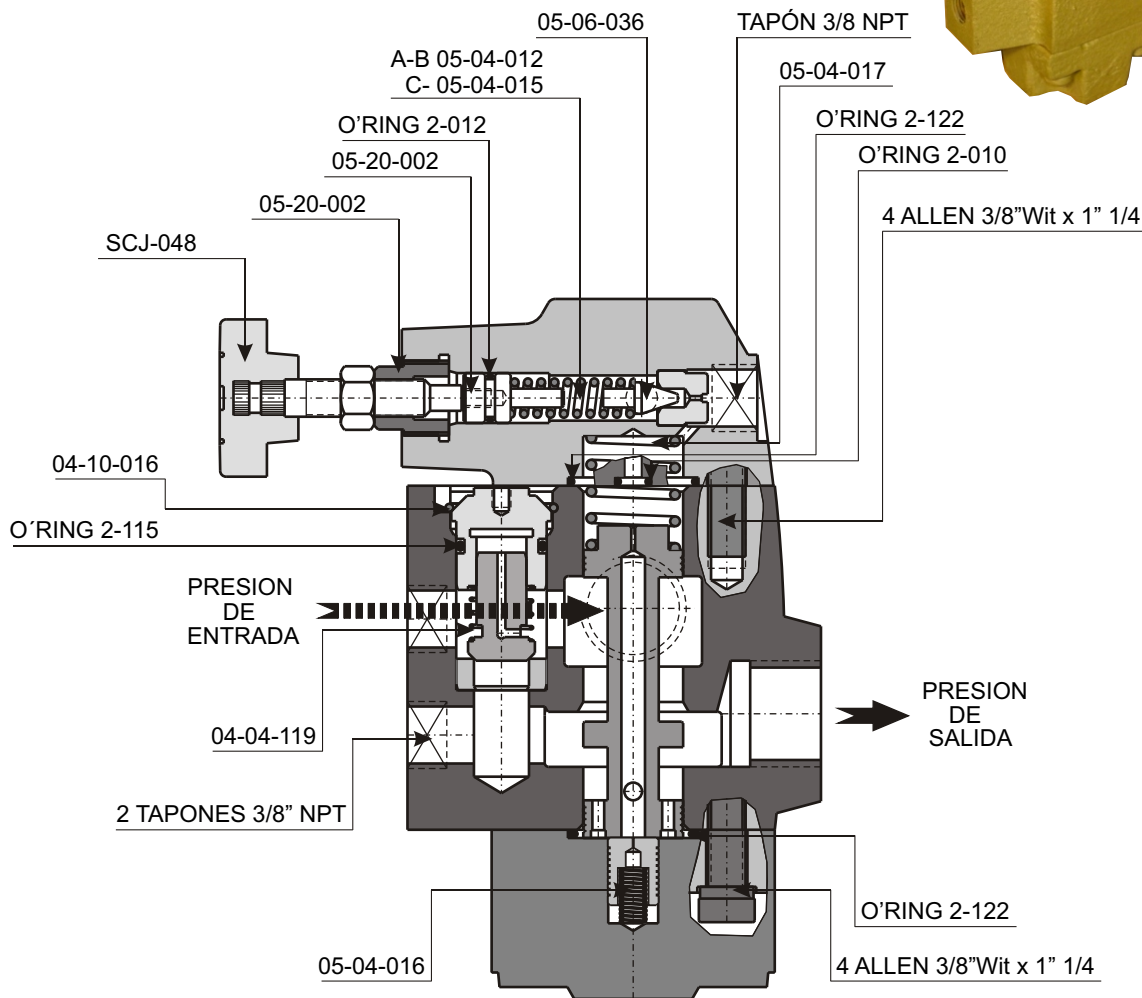

"NOTA ": Las partes que no figuran en este conjunto de repuestos para su reemplazo se deberá enviar la válvula a nuestro establecimiento.



Planta y Atención Comercial:
Diagonal 77 (Ex Belgrano) N° 7631
(B1655EGK) - J. L. Suárez - Pcia. Bs. As.
Tel.: 4729-7162/7257
Telefax:(54-11) 4729-7676
E-mail: toresa@toresacom.com.ar
Website: www.toresacom.com.ar