

VALVULA REDUCTORA DE PRESION

LINEA 3/8" ; 3/4" ; 1 1/4"



Las válvulas reductoras de presión son usadas cuando en el circuito hidráulico debe haber una o más ramas de presión inferior a la principal.



DIMENSIONES:

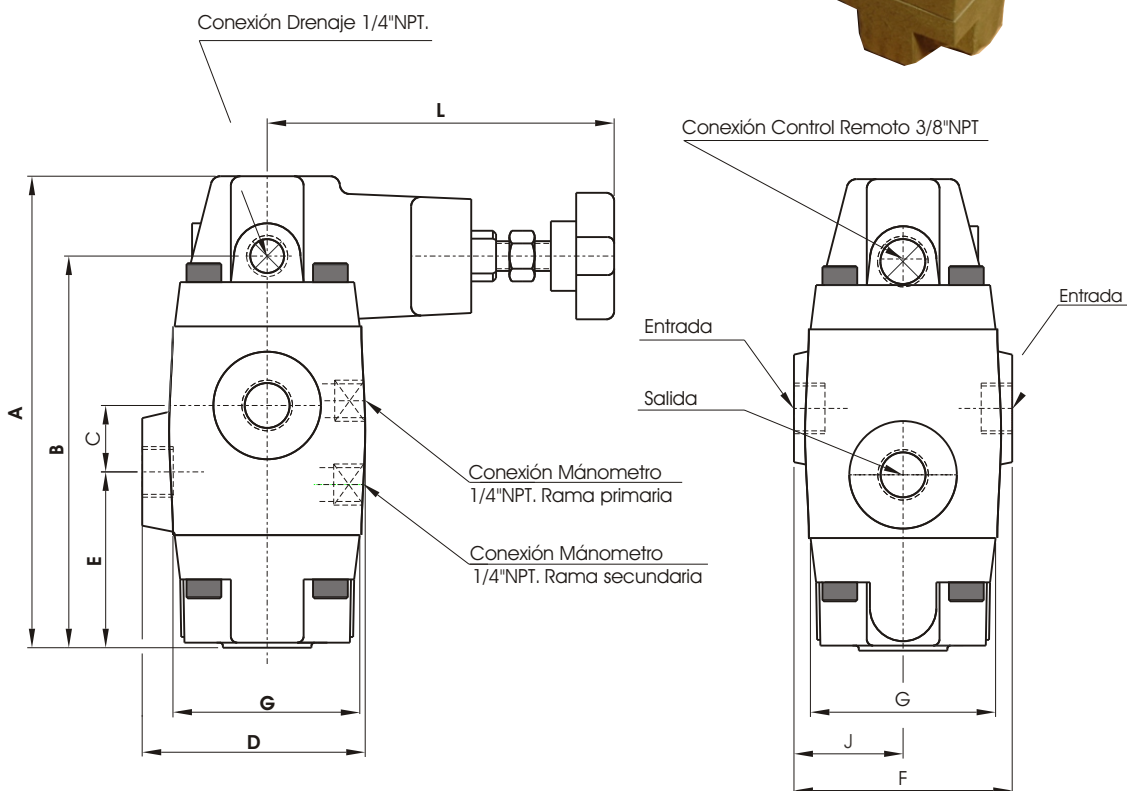

RAMA PRIMARIA : ENTRADA
RAMA SECUNDARIA : SALIDA

SIMBOLO J.I.C.

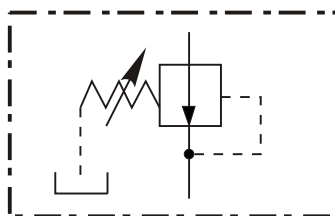

MODELO	A	B	C	D	E	F	G	H	J	K	L	CONJUNTO DE REPUESTOS
VRD - L 3/8"	142	117	23,1	70	46	70	57	35	35	3/8"	107	
VRD - L 3/4"	176,5	151	26,9	88	70	95	71,5	60	47,7	3/4"	107	
VRD - L 1 1/4"	211	182,5	28,5	117	81	108	95	86,5	53,8	1 1/4"	117	

B

GENERALIDADES	VRD - L		
	3/8"	3/4"	1 1/4"
CAUDAL NOMINAL l/min.	30	75	190
PRESION MAXIMA kg/cm ²	210	210	210
PESO APROXIMADO kg.	3	5,5	11,3

FUNCIONAMIENTO: La válvula se encuentra normalmente abierta permitiendo el acceso de fluido a una presión menor que la regulada.

Al alcanzar la presión el valor regulado en la válvula, ésta se cierra, manteniendo la presión constante a la salida. Toda variación de presión por encima del valor regulado a la entrada no afecta a la salida.

Para asegurar un buen funcionamiento el drenaje debe realizarse a presión atmosférica.

FILTRADO DEL FLUIDO: El aceite debe estar convenientemente limpio para evitar desgastes prematuros y atascamientos. Usar filtros de 25 micrones o menores.

FORMA DE SOLICITARLA :

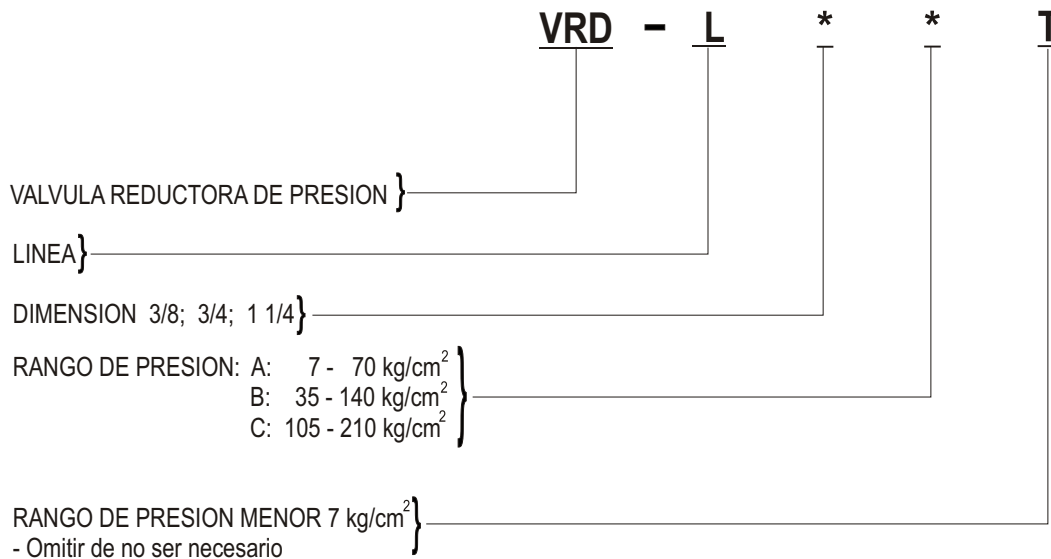

TORESA S.A.C.I.F.I se reserva el derecho a modificar materiales, cotas o diseños sin previo aviso



Planta y Atención Comercial:
 Diagonal 77 (Ex Belgrano) N° 7631
 (B1655EGK) - J. L. Suárez - Pcia. Bs. As.
 Tel.: 4729-7162/7257
 Telefax: (54-11) 4729-7676
 E-mail: toresa@toresacom.ar
 Website: www.toresacom.ar

CONJUNTO REPUESTO VALVULA REDUCTORA DE PRESION

Modelo: VRD - L 3/8"

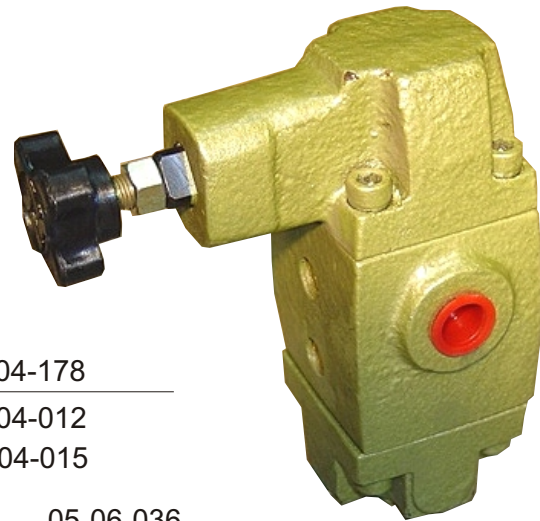
VOLVER 

A

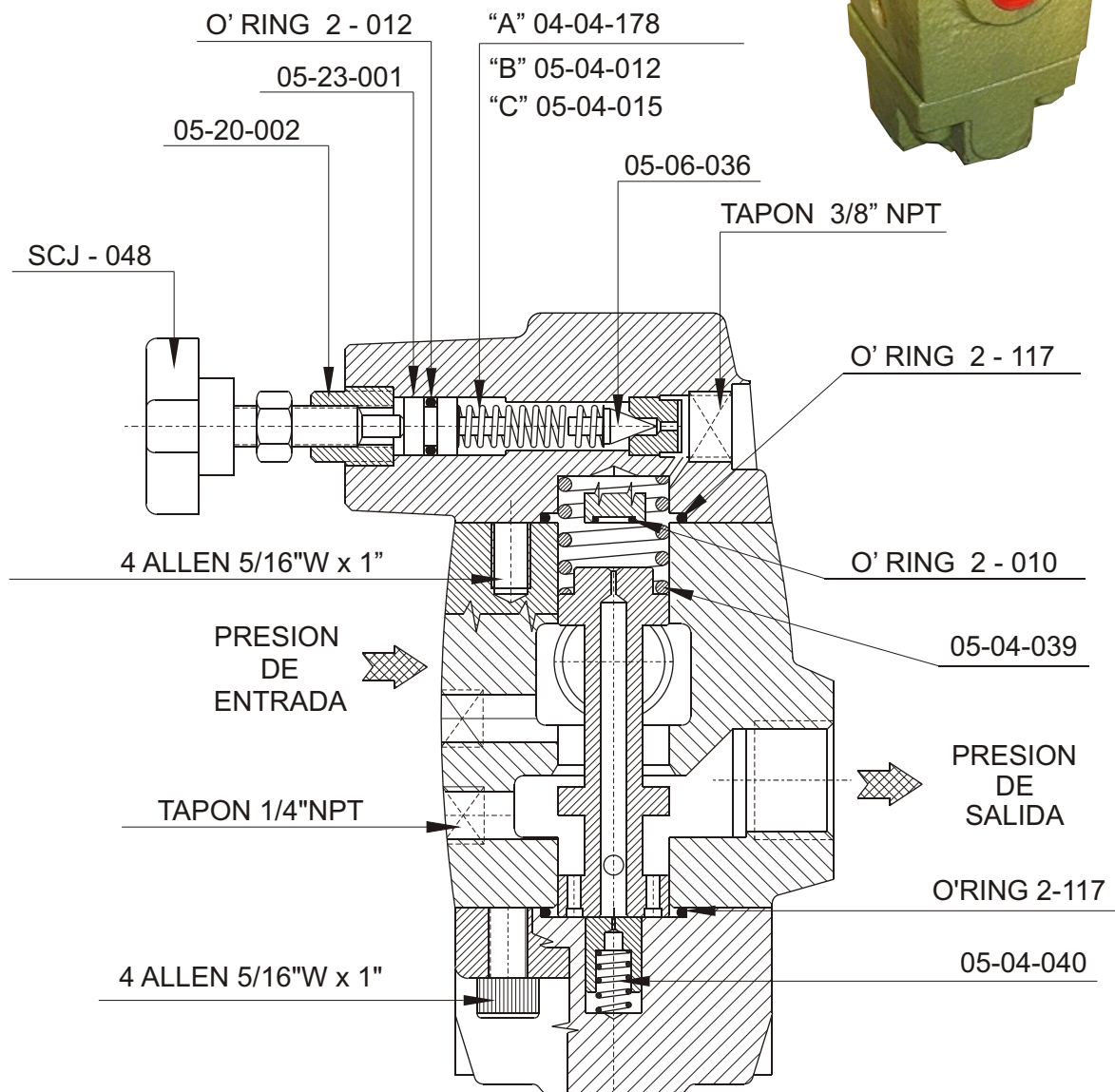

"NOTA ": Las partes que no figuran en este conjunto de repuestos para su reemplazo se deberá enviar la válvula a nuestro establecimiento.



Planta y Atención Comercial:
Diagonal 77 (Ex Belgrano) N° 7631
(B1655EGK) - J. L. Suárez - Pcia. Bs. As.
Tel.: 4729-7162/7257
Telefax: (54-11) 4729-7676
E-mail: toresa@toresacom.ar
Website: www.toresacom.ar

CONJUNTO REPUESTO
VALVULA REDUCTORA DE PRESION

Modelo: VRD - L 3/4"



VOLVER

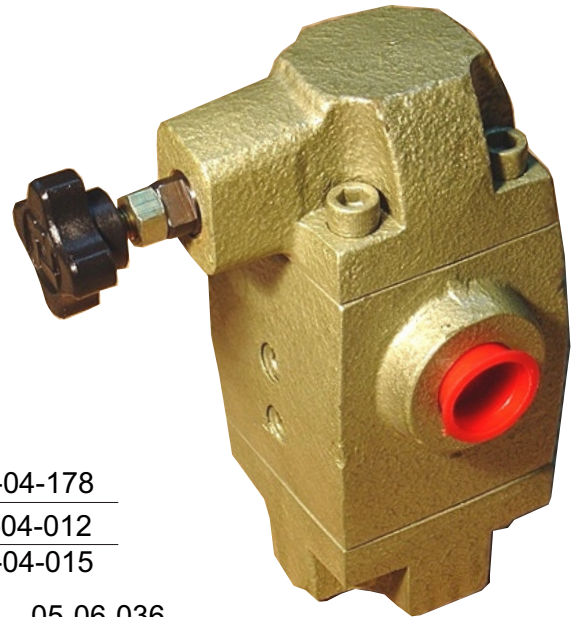

A

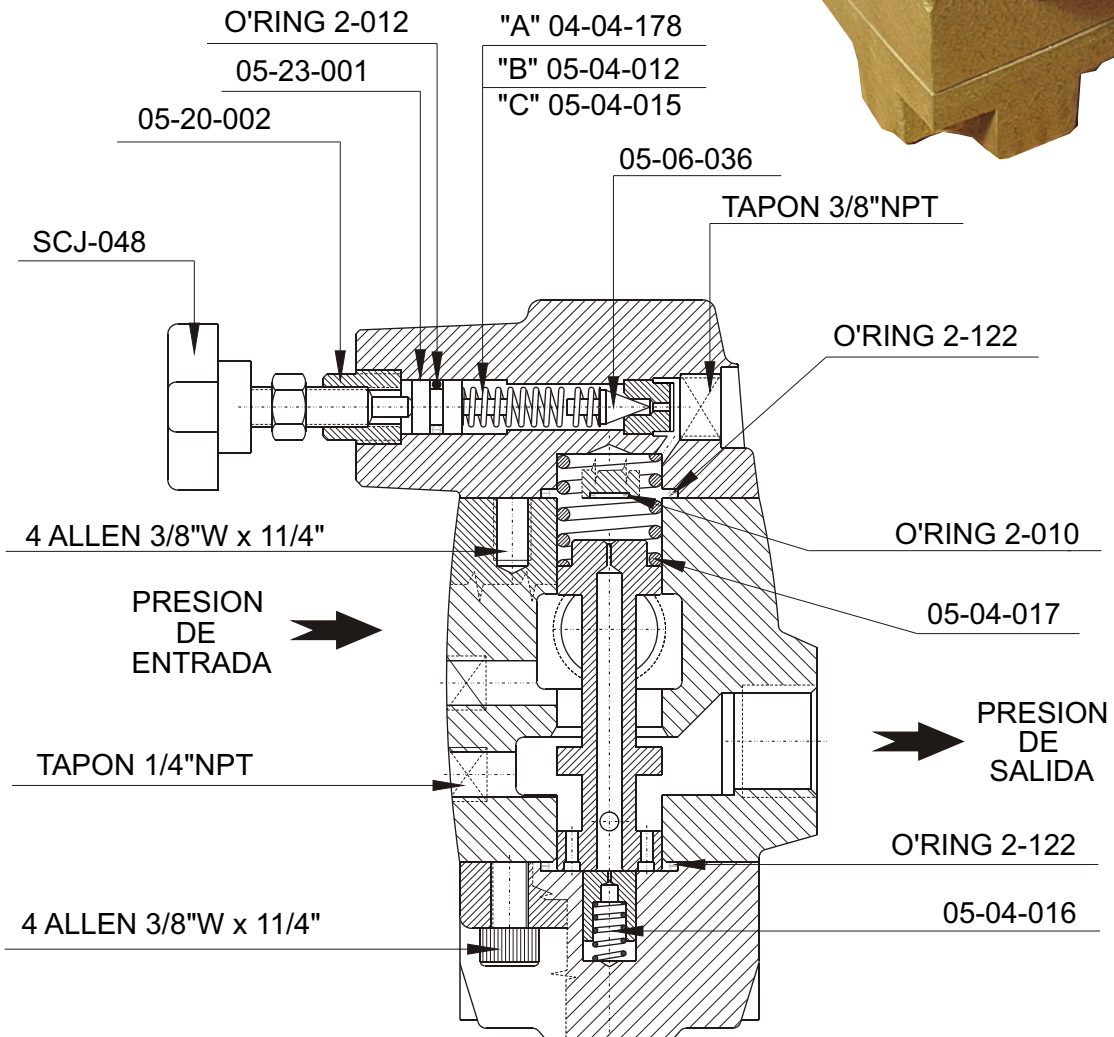

"NOTA ": Las partes que no figuran en este conjunto de repuestos para su reemplazo se deberá enviar la válvula a nuestro establecimiento.



Planta y Atención Comercial:
Diagonal 77 (Ex Belgrano) N° 7631
(B1655EGK) - J. L. Suárez - Pcia. Bs. As.
Tel.: 4729-7162/7257
Telefax: (54-11) 4729-7676
E-mail: toresa@toresacom.ar
Website: www.toresacom.ar

CONJUNTO REPUESTO VALVULA REDUCTORA DE PRESION

Modelo: VRD - L 11/4"

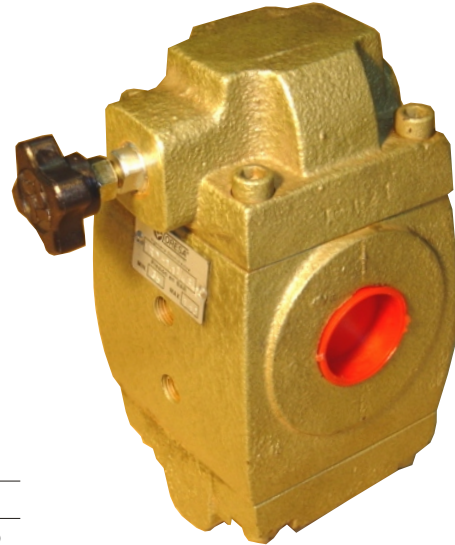
VOLVER 

A

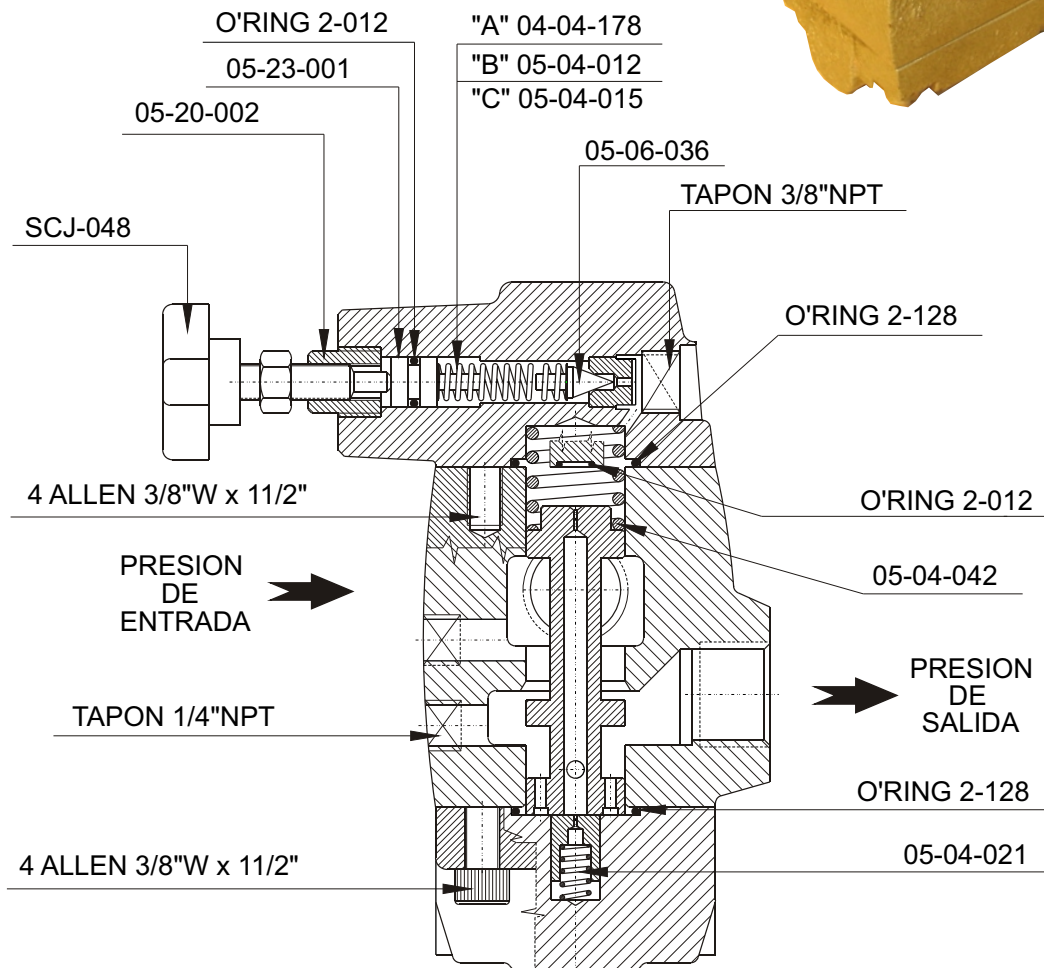

"NOTA": Las partes que no figuran en este conjunto de repuestos para su reemplazo se deberá enviar la válvula a nuestro establecimiento.



Planta y Atención Comercial:
 Diagonal 77 (Ex Belgrano) N° 7631
 (B1655EGK) - J. L. Suárez - Pcia. Bs. As.
 Tel.: 4729-7162/7257
 Telefax: (54-11) 4729-7676
 E-mail: toresa@toresacom.ar
 Website: www.toresacom.ar