

VALVULA REGULADORA DE CAUDAL COMPENSADA CON O SIN ANTIRRETORNO 3/4

Modelo: VRC - 3.10 y VRC - 4

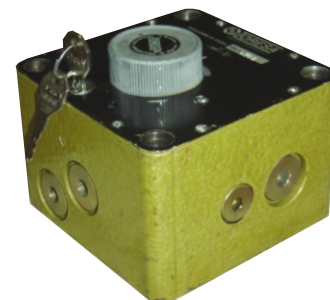

Las válvulas reguladoras de caudal, con compensación térmica e hidrostática, permiten una regulación fina de velocidad, en el movimiento de motores y cilindros hidráulicos, compensando las variaciones de presión y temperatura que afectan el fluido durante el tiempo de trabajo, manteniendo la velocidad constante.

DIMENSIONES:

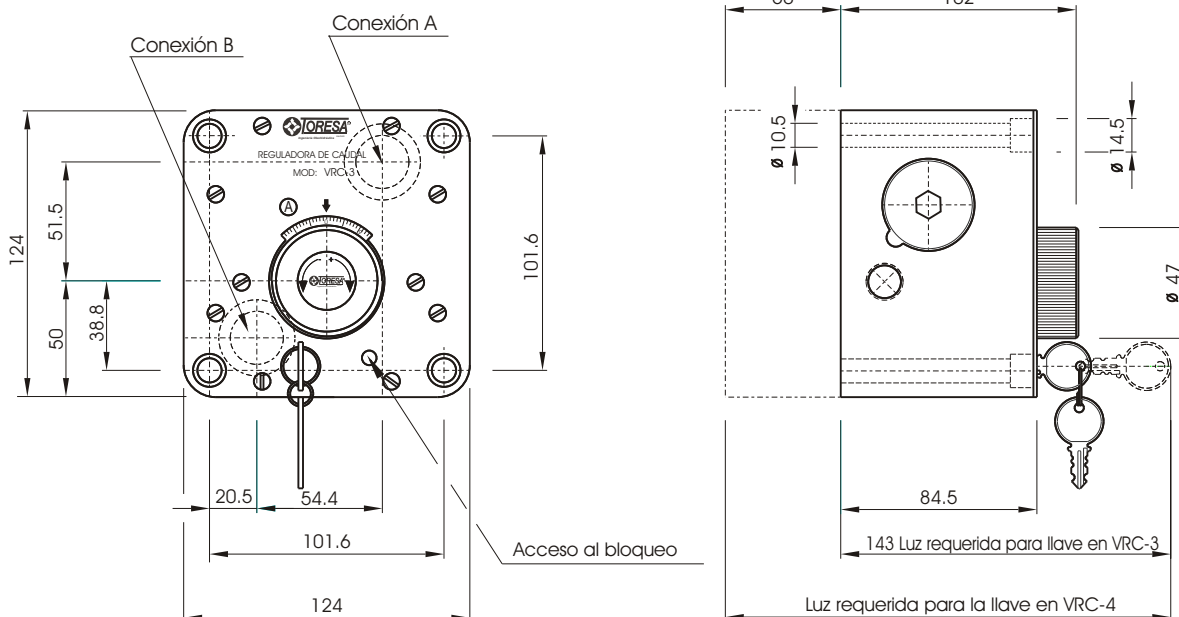

MODELO	CONEXION A	CONEXION B	CONJUNTO DE REPUESTOS
VRC - 3.10	ENTRADA	SALIDA	
VRC - 4	CONEXION DE ENTRADA PARA FLUJO REGULADO O SALIDA PARA FLUJO INVERSO LIBRE	CONEXION DE SALIDA PARA FLUJO REGULADO O ENTRADA PARA FLUJO INVERSO LIBRE	

GENERALIDADES:

Caudal nominal regulado (*) _____ 80 l/min.
 Presión máxima de trabajo _____ 210 kg/cm²
 Diferencia mínima de presión entre entrada y salida _____ 10 kg/cm²
 Peso aproximado _____ 10 kg.

(*) Basado en una viscosidad de aceite de 100 S.S.U. a 38°C

SIMBOLO J.I.C.

MODELO VRC - 3 . 10

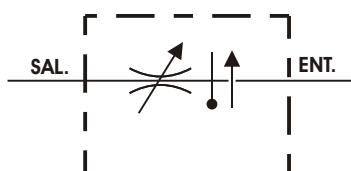

MODELO VRC - 4 . 10

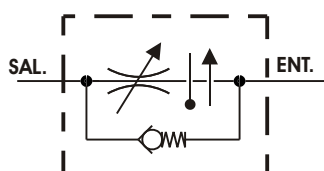

C

FUNCIONAMIENTO: El fluido proveniente del actuador, pasa a través de la válvula, que mantiene el caudal de salida constante al valor regulado. El modelo VRC - 1 regula el caudal en ambos sentidos; compensando solamente en el sentido de conexión normal; en el sentido opuesto no existe la compensación. El modelo VRC - 2 regula en un solo sentido; el fluido inverso pasa por una retención incorporada en la válvula.

REGULACION: La misma se lleva a cabo con una perilla existente en el frente de la válvula. La regulación máxima se obtiene a las cinco vueltas, de las cuales la primera vuelta, es cierre total, comenzando a abrir pasada ésta. El indicador de vueltas está graduado con letras (A,B,C,D,E). Combinando a ésta con la graduación de la perilla, se puede volver a repetir el avance, en la puesta a punto de una máquina que debe cumplir la misma operación (Ejemplo B: 18). La llave permite el ingreso al sistema de bloqueo, para provocar la fijación de la perilla una vez regulada. El sistema de bloqueo, consiste en un tornillo cabeza fresada que desliza un patín bloqueando la perilla. Una vez bloqueada se gira la llave, la cual por medio de una leva obstruye el acceso al tornillo, no pudiendo moverse hasta que se gire nuevamente la llave. Al retirar la llave, la leva queda trabada en la posición de obstrucción.

APLICACION: Las aplicaciones de este tipo de válvulas son varias. Existen distintos tipos clásicos de aplicación; en los gráficos siguientes se dan los más tradicionales.

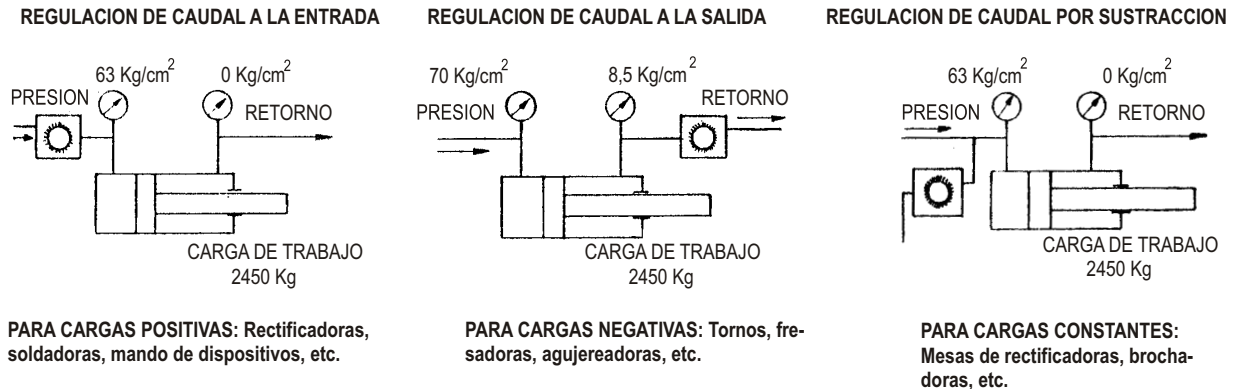

MONTAJE: Se instala sobre placa base o panel, sujetándola a ésta por medio de tornillos Allen. El sellado entre la válvula y la placa base, se realiza por medio de arosellos. Las conexiones de tubería se ejecutan en la placa base, la cual posee roscas para tal fin.

MODELO	SE PROVEE CON:		PESO APROXIMADO
	4 TORNILLOS ALLEN	2 AROSELLOS O RING Parker	
VRC - 3.10	3/8" W x 3 1/2"	2 - 215	8,100 Kg
VRC - 4	3/8" W x 5 1/2"	2 - 215	13,100 Kg

FILTRADO DE FLUIDO: El aceite debe estar convenientemente limpio para evitar atascamientos y desgastes prematuros. Utilizar filtros de 25 micrones o menores.

FORMA DE SOLICITARLA:

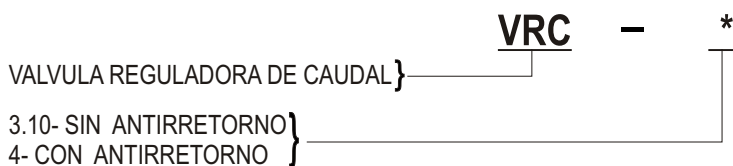

PLACA BASE: Debe solicitarse por separado.

DIMENSIONES:

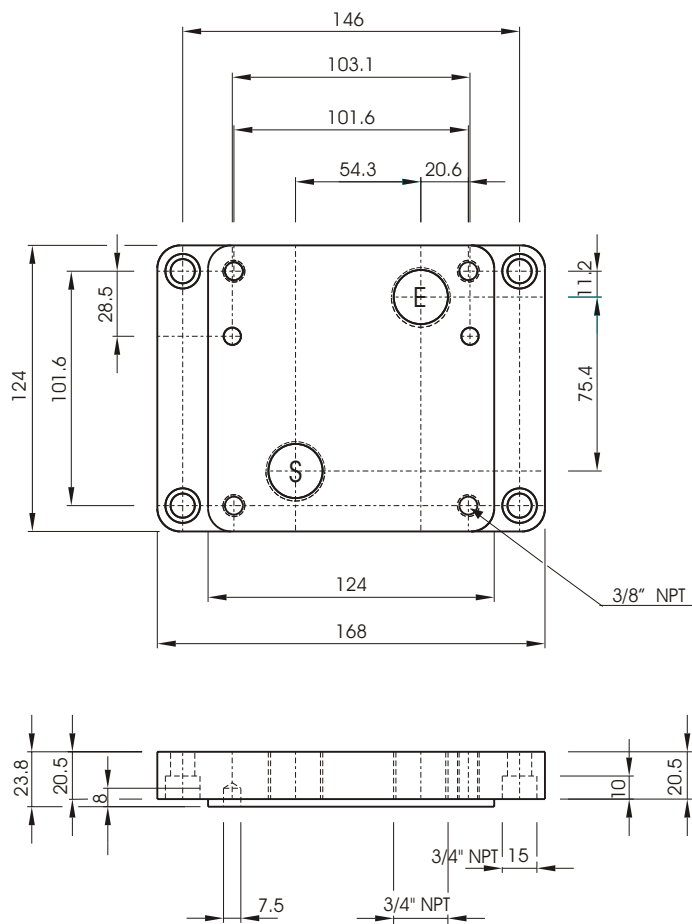

Peso aproximado: 3,250 Kg.

FORMA DE SOLICITARLA:

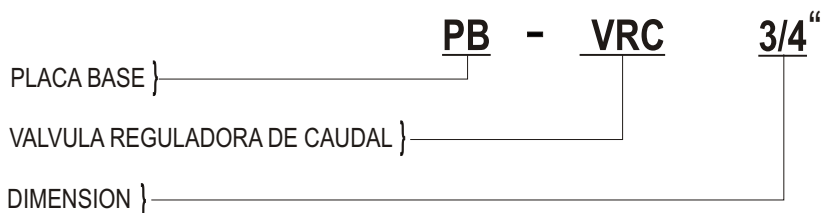

Planta y Atención Comercial:
 Diagonal 77 (Ex Belgrano) N° 7631
 (B1655EGK) - J. L. Suárez - Pcia. Bs. As.
 Tel.: 4729-7162/7257
 Telefax: (54-11) 4729-7676
 E-mail: toresa@toresacom.ar
 Website: www.toresacom.ar

CONJUNTO REPUESTO VALVULA REGULADORA DE CAUDAL

Modelo: VRC - 3

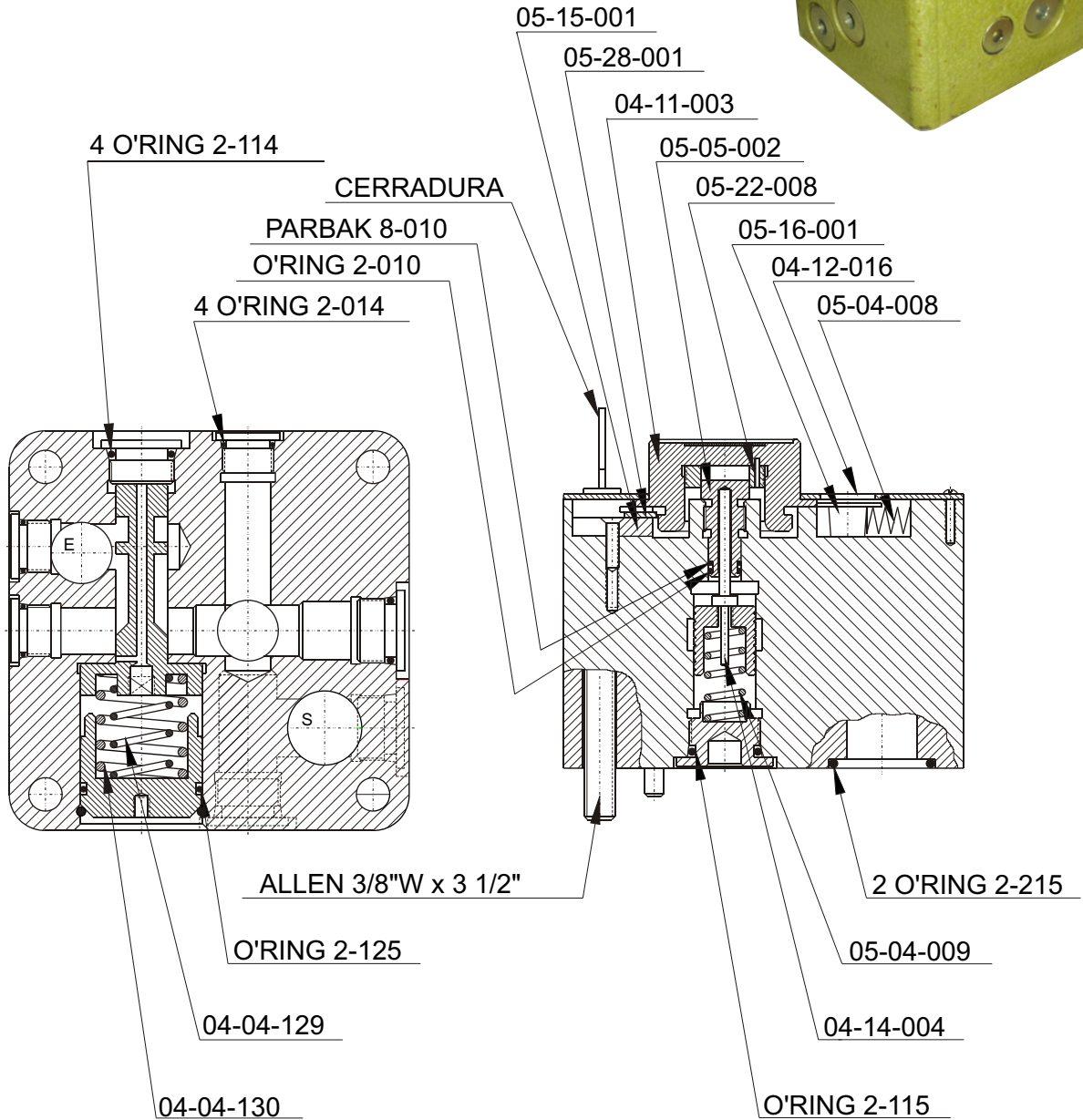
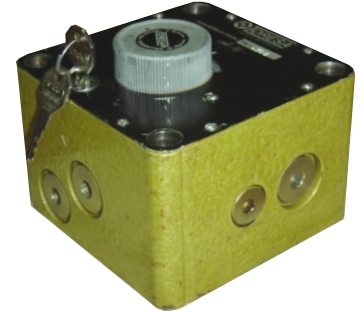
VOLVER 

“NOTA”: Las partes que no figuran en este conjunto de repuestos para su reemplazo se deberá enviar la válvula a nuestro establecimiento.



Planta y Atención Comercial:
Diagonal 77 (Ex Belgrano) N° 7631
(B1655EGK) - J. L. Suárez - Pcia. Bs. As.
Tel.: 4729-7162/7257
Telefax: (54-11) 4729-7676
E-mail: toresa@toresacom.ar
Website: www.toresacom.ar

CONJUNTO REPUESTO
VALVULA REGULADORA DE CAUDAL CON
RETENCION INCORPORADA

Modelo: VRC-4



VOLVER 

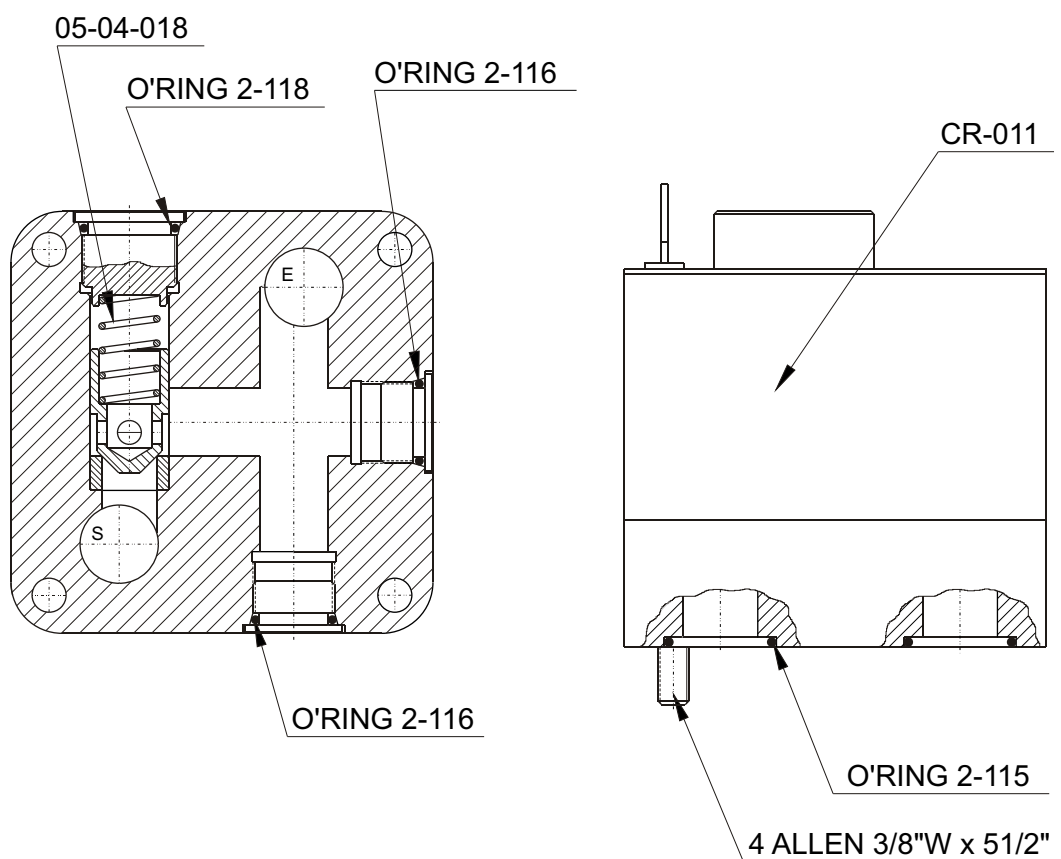
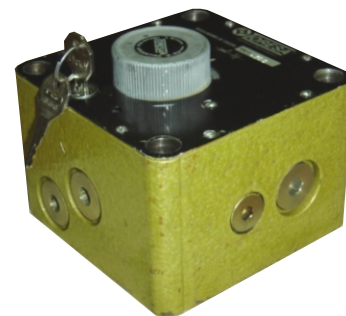

"NOTA ": Las partes que no figuran en este conjunto de repuestos para su reemplazo se deberá enviar la válvula a nuestro establecimiento.



Planta y Atención Comercial:
Diagonal 77 (Ex Belgrano) N° 7631
(B1655EGK) - J. L. Suárez - Pcia. Bs. As.
Tel.: 4729-7162/7257
Telefax: (54-11) 4729-7676
E-mail: toresa@toresacom.ar
Website: www.toresacom.ar